

バラマン仕様	
型式(アーム比)	BMF-250W(7:1) 軸回転ストッパ(可変式)
最大吊上げ荷重	236 kg(アタッチメント含)
最大作業半径	R2260 mm
前後ストローク	1715 mm
上下ストローク	1520 mm
最大作業高さ	2020 mm
最大アーム高さ	3525 mm
使用空気圧	0.49MPaG
空気消費量	216NL/min (15secサイクル時目安)
塗装色	標準色【サルビアブルー】 5.5PB4.7/9.4
制御方式	
本体質量	404 kg
台座質量	210 kg
最大ワーク質量	kg
備考	付属品:フィルタレギュレータ :オールアンカーボルト

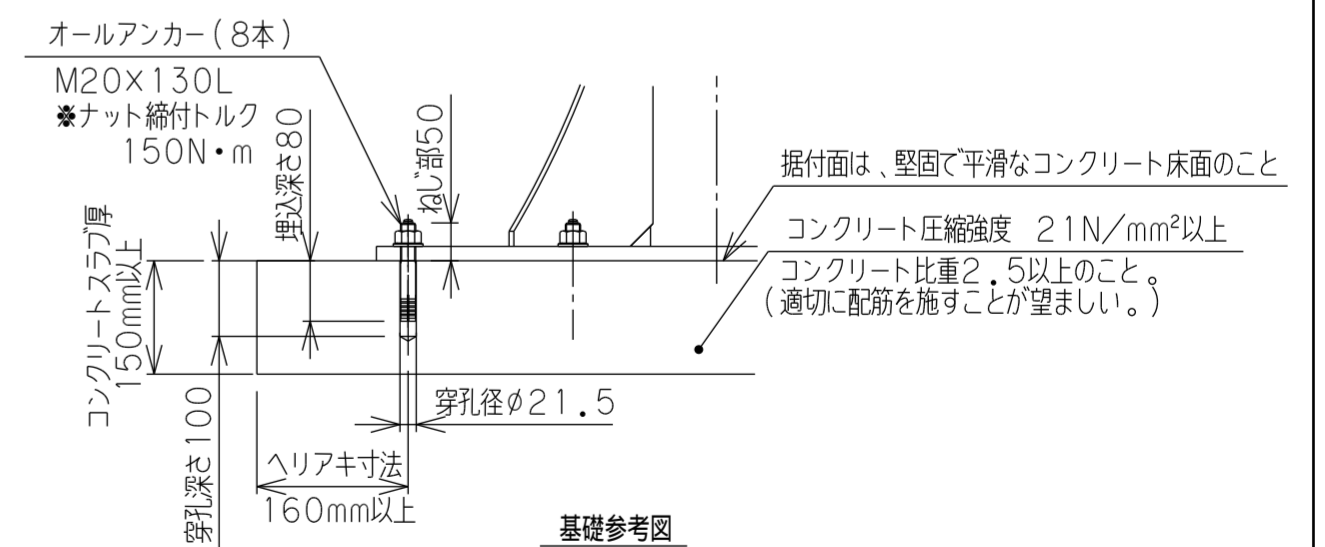

※注記

- 一次側エア取合点は、付属のフィルタレギュレータまたは本体継手の供給口 (PTねじメス)、もしくは付属ゴムホース(10m)とします。
上記取合点までの接続工事は、お客様御施工範囲とさせていただきます。
必ずドライエアーを供給して下さい。
- 固定台座は、オールアンカーボルトにて床へ固定します。
基礎条件を図中に示します。

日付	年月日	殿
工番		図面
尺度	1/20 台数 式	名称
承認	設計 製図	図番
		BMF-250W外形寸法図【床上固定型】
		(A2)