

※注記

(1) 一次側電源の取合点は、付属の電源ボックス内接続端子、もしくは付属電源ケーブル(10m)とします。

(電源プラグ 20A 250V 接地3P 引掛)

上記取合点までの接続工事は、お客様御施工範囲とさせていただきます。

ボックス内端子台には必ずアース線を接続してください。

(2) 固定台座は、オールアンカーボルトにて床へ固定します。基礎条件を図中に示します。

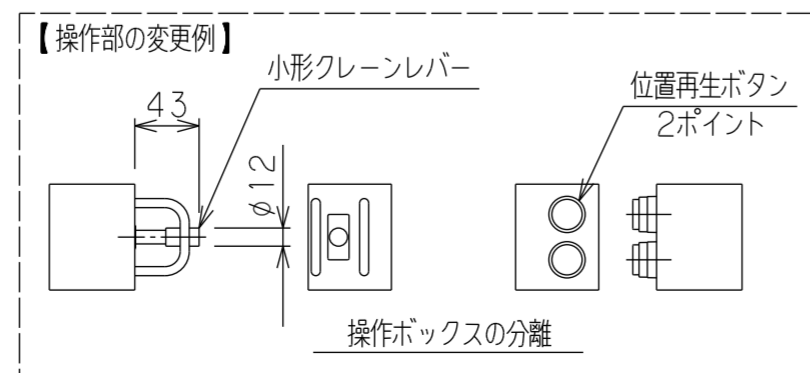
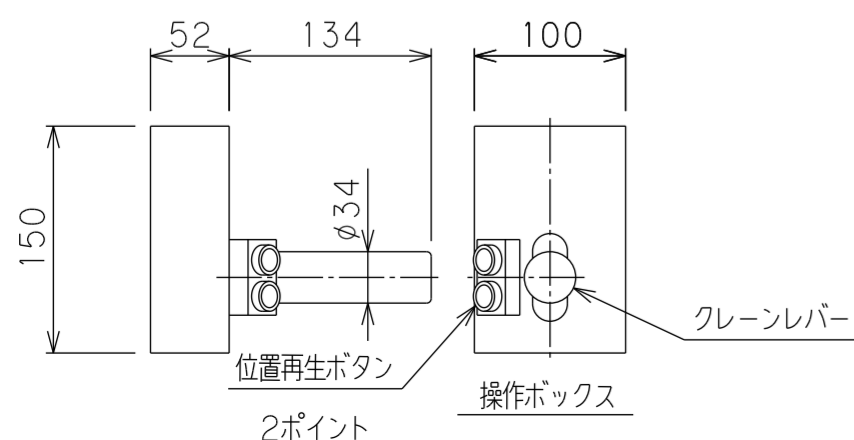
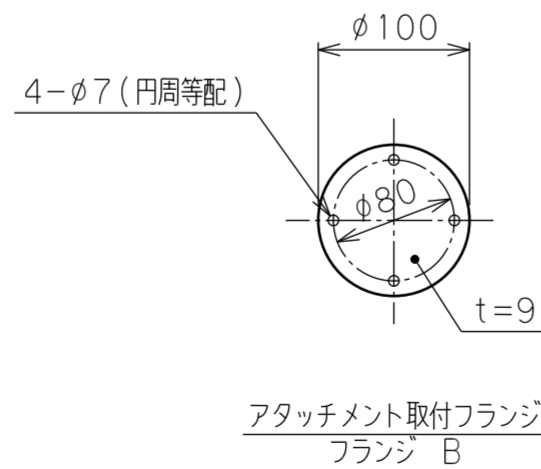
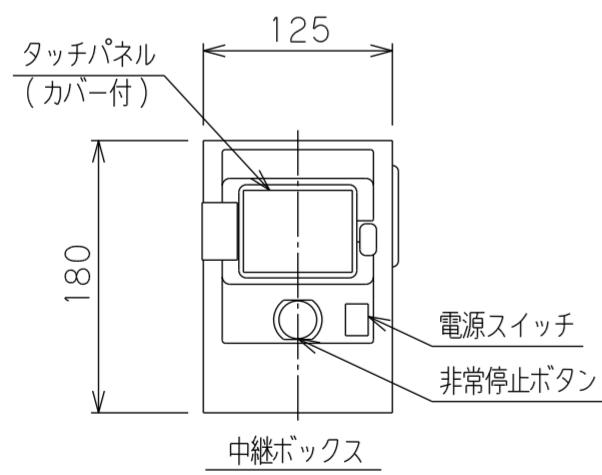
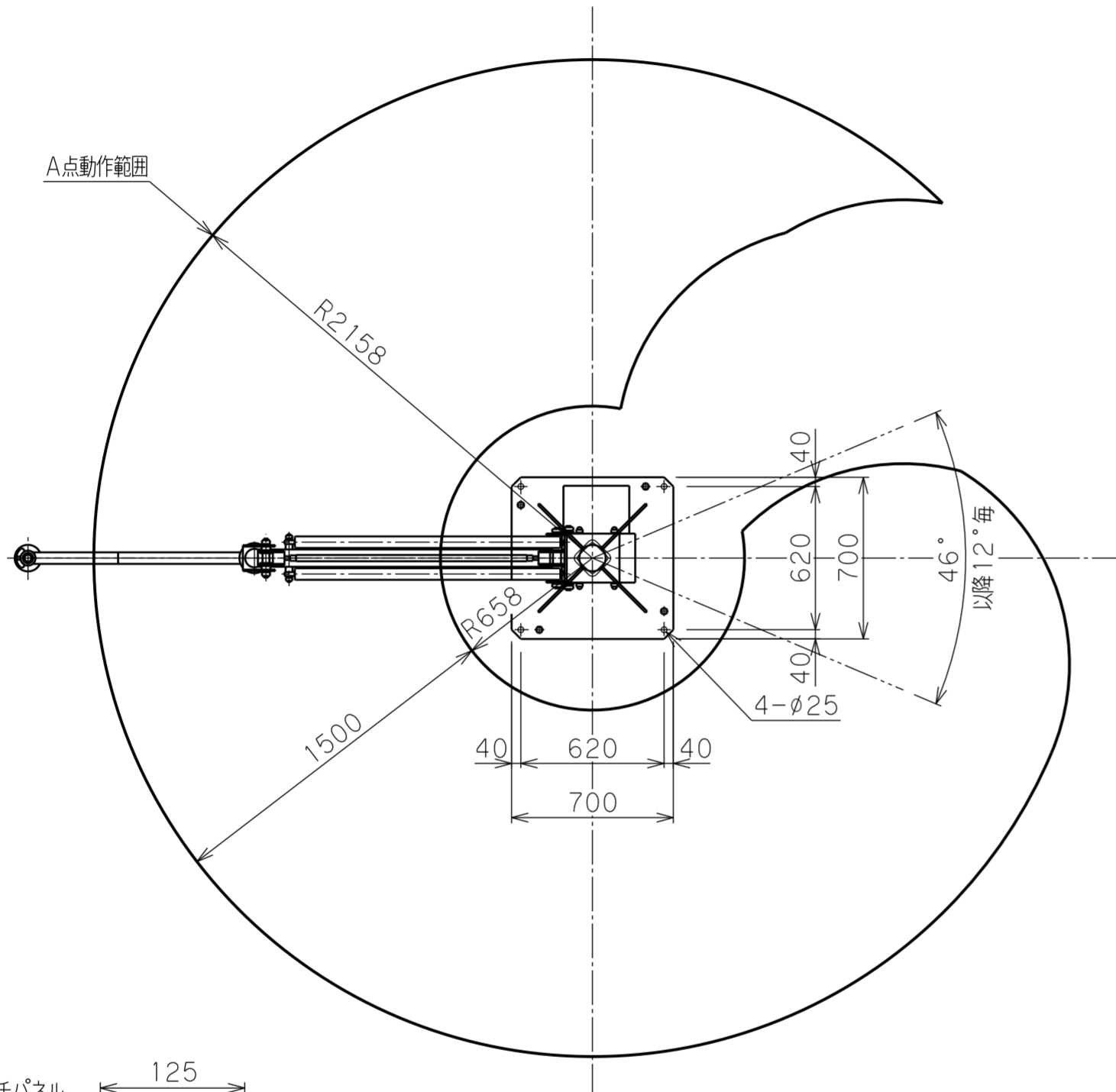

日付	来歴	記入
△		
△		
△		

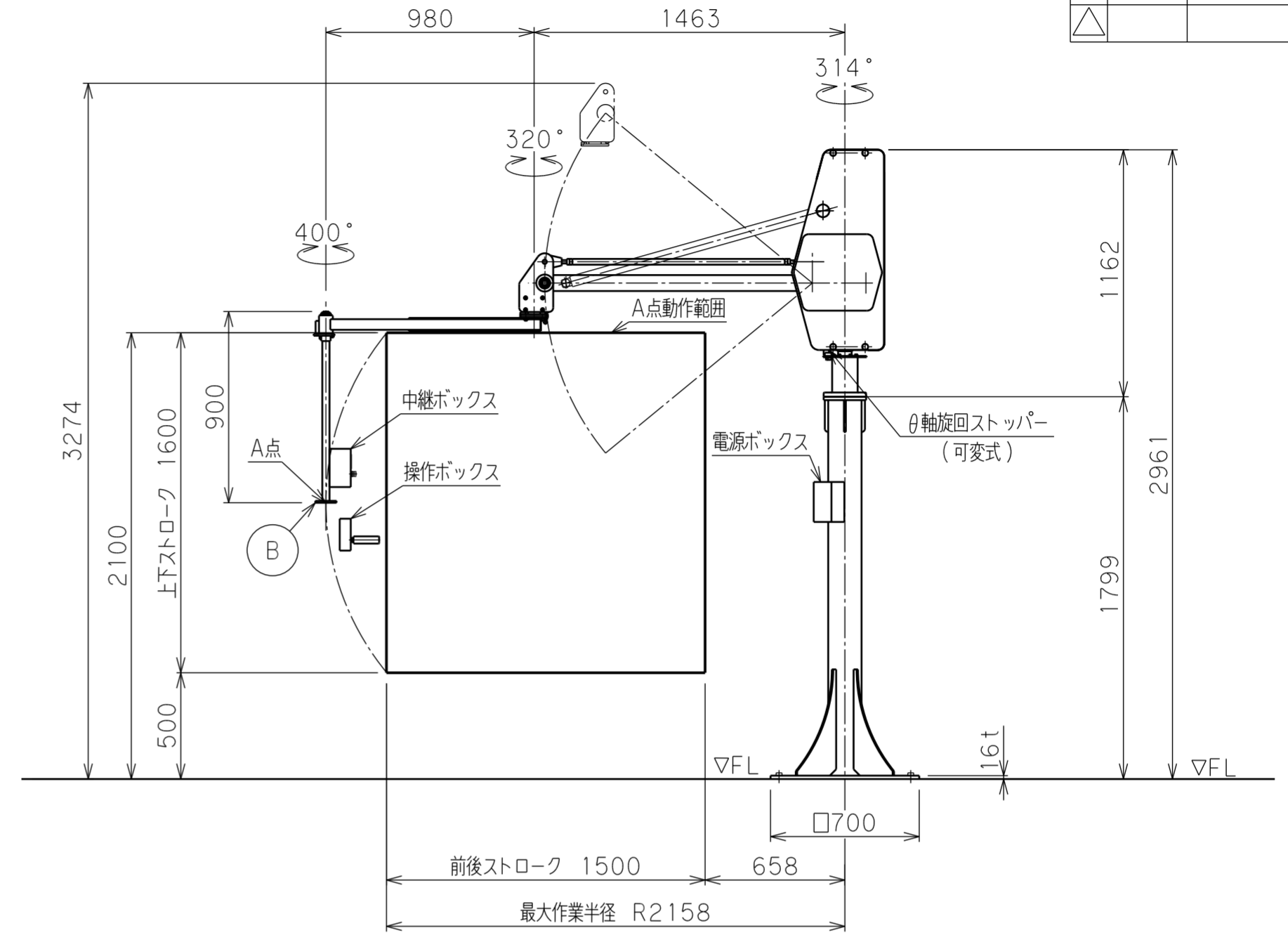

バラマン仕様	
型式(アーム比)	BMi2S-50(標準5:1) θ軸回転ストッパー(可変式)付
最大吊上げ荷重	50 kg(アタッチメント含)
最大作業半径	R2158 mm
前後ストローク	1500 mm
上下ストローク	1600 mm
最大作業高さ	2100 mm
最大アーム高さ	3274 mm
最大上下速度	600 mm/s
使用電源	三相 AC200/220V±10% 50/60Hz 3.0kVA
制御方式	
塗装色	本体・台座 F-58(ブルー) G-63(シルバー) アタッチメント(付属する場合) 標準色【オレンジ】 10R5.5/14.5
本体質量	約 150 kg
台座質量	約 160 kg(支柱含む)
ワーク質量	約 kg
備考	付属品:電源ボックス :オールアンカーボルト

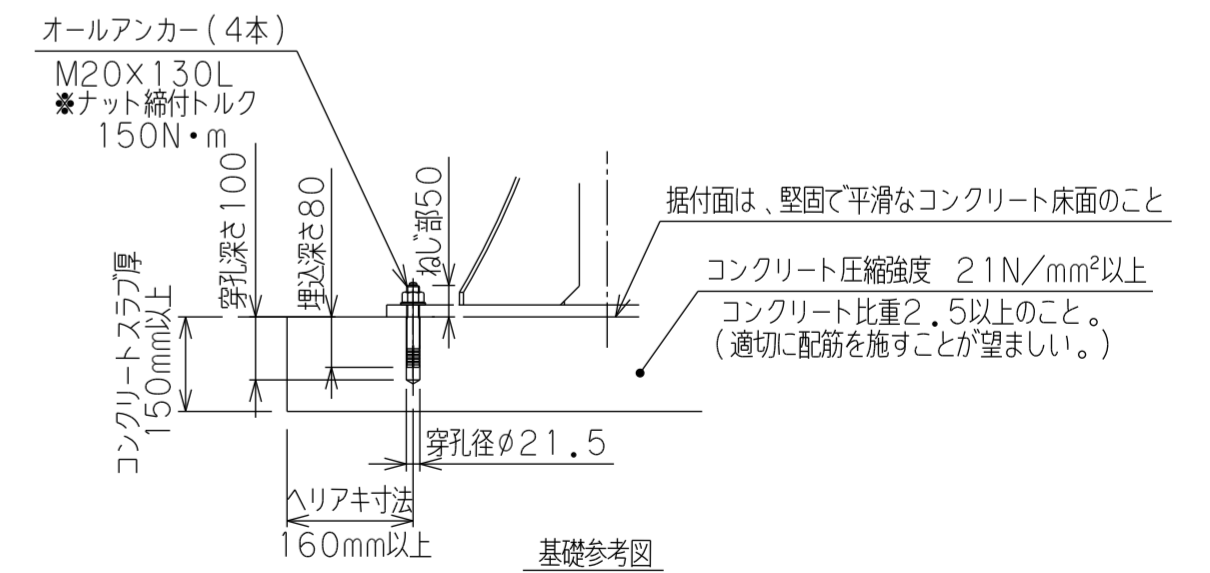

日付	工番	図面	名称	図番
		図面	バランスなし	
		名称	BMi2S-50 外形寸法図【床上固定型】	
承認	設計	製図	図番	(A2)

